



Professional

GTA 2600

Robert Bosch Power Tools GmbH
70538 Stuttgart
GERMANY

www.bosch-pt.com

1 609 92A 9Y7 (2026.02) PS / 13



1 609 92A 9Y7



es Manual original

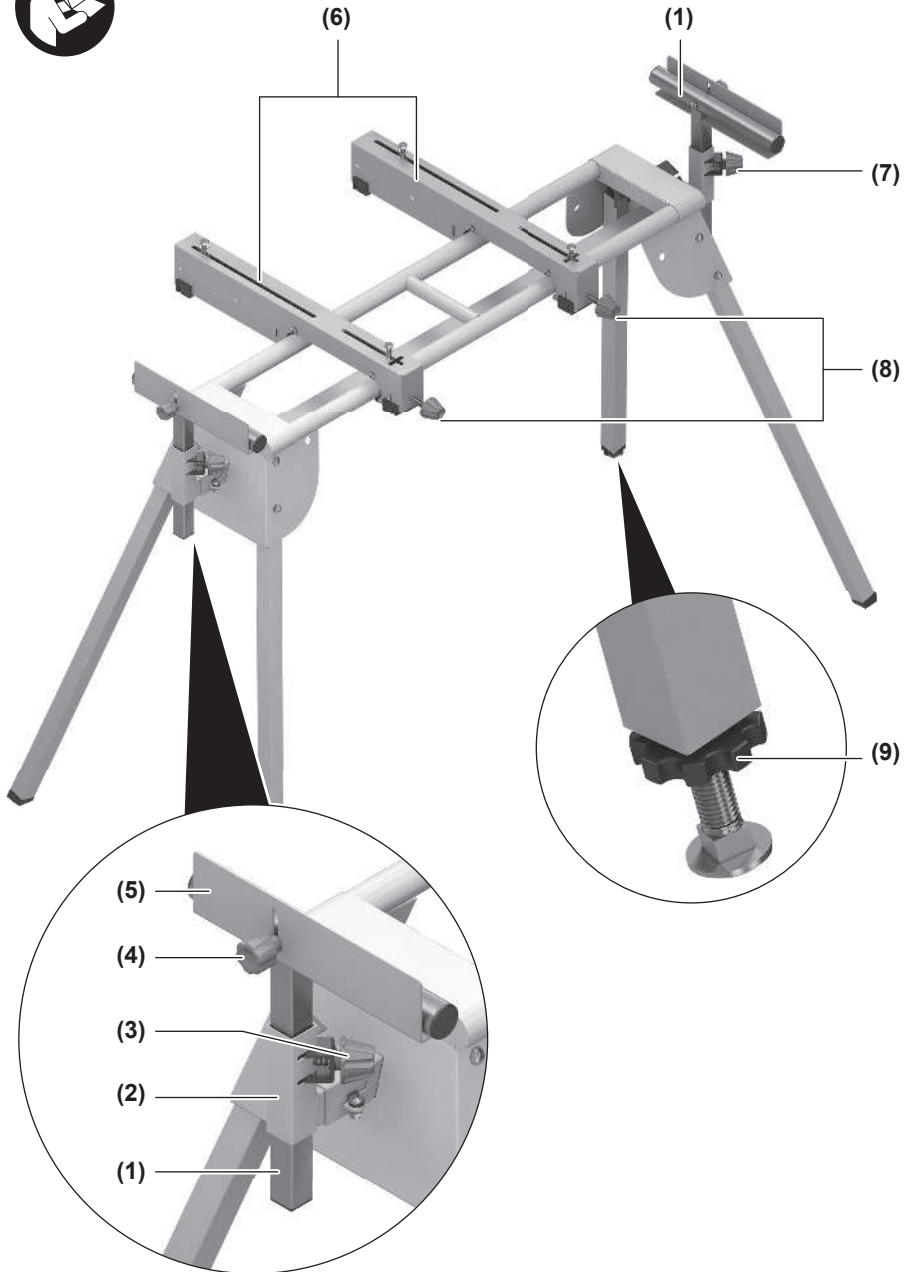

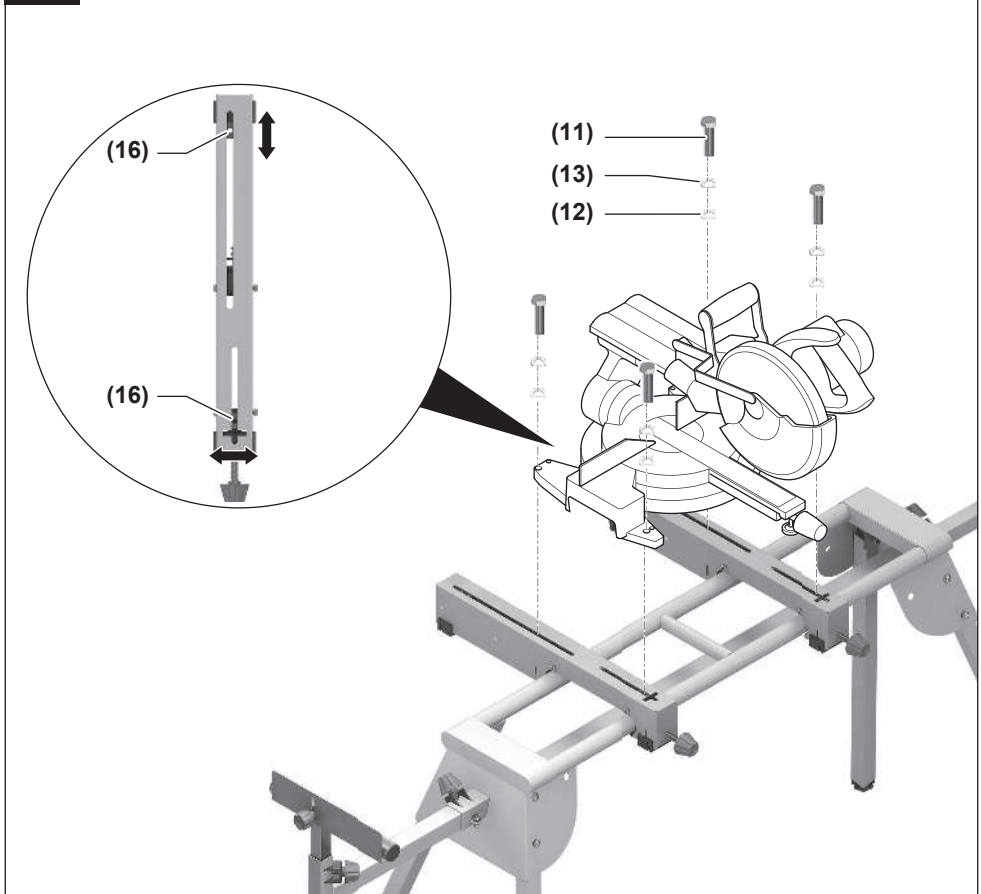

A1**A2****B1****B2****C1****C2**

C3**C4****D**



Español

Indicaciones de seguridad

Indicaciones de seguridad generales



Lea todas las indicaciones de advertencia e instrucciones de la mesa de trabajo o inclúdale en la herramienta eléctrica que va a montar. Las faltas de observación de las indicaciones de seguridad y de las instrucciones

pueden causar descargas eléctricas, incendios y/o lesiones graves.

Indicaciones de seguridad para mesas de trabajo

- ▶ **Retire el conector de la toma de corriente y/o extraiga la batería de la herramienta eléctrica antes de realizar ajustes en el aparato o sustituir accesorios.** La puesta en marcha accidental de la herramienta eléctrica puede provocar accidentes.
- ▶ **Ensamble correctamente la mesa de trabajo antes de montar la herramienta eléctrica.** Un montaje adecuado es importante para evitar el riesgo de derrumbe.
- ▶ **Fije la herramienta eléctrica de forma segura sobre la mesa de trabajo antes de utilizarla.** Podría perder el control sobre la herramienta eléctrica si ésta no va correctamente sujeta a la mesa de trabajo.
- ▶ **Fije la mesa de trabajo a una superficie firme, lisa y horizontal.** Si la mesa de trabajo se desplaza sobre la base o tambalea, no es posible guiar uniformemente ni de forma segura la pieza.
- ▶ **No sobrecargue la mesa de trabajo y no la utilice como escalera o andamio.** Al sobrecargar o subirse a la mesa de trabajo puede ocurrir que ésta vuelque.
- ▶ **Asegúrese de que todos los tornillos y elementos de unión están bien apretados durante el transporte y en los trabajos. Los juegos de alojamiento de la herramienta eléctrica deben estar siempre firmemente bloqueados.** Una sujeción deficiente puede provocar una inestabilidad y un serrado inexacto.
- ▶ **Monte y desmonte la herramienta eléctrica sólo cuando esté en la posición de transporte (para las indicaciones sobre la posición de transporte vea también las instrucciones de servicio de la respectiva herramienta eléctrica).** De lo contrario, la herramienta eléctrica puede tener un centro de gravedad tan desfavorable que no la pueda sostener con seguridad.
- ▶ **Opere la herramienta eléctrica montada en el juego de alojamiento sólo en la mesa de trabajo.** Sin la mesa de trabajo, el juego de alojamiento con la herramienta eléctrica no están asegurados y pueden volcarse.
- ▶ **Asegúrese de que las piezas de trabajo largas y pesadas no perturben el equilibrio de la mesa de trabajo.** En las piezas de trabajo largas y pesadas, su extremo libre deberá sostenerse convenientemente.

- ▶ **Cuando empuje o separe la mesa de trabajo, no acerque los dedos a los puntos de articulación.** Sus dedos podrían ser magullados.

Símbolos

Los símbolos mostrados a continuación pueden ser de importancia en el uso de la mesa de trabajo. Es importante que retenga en su memoria estos símbolos y su significado. La interpretación correcta de estos símbolos le ayudará a manejar mejor, y de forma más segura, la mesa de trabajo.

Simbología y su significado



La capacidad de carga máxima (herramienta eléctrica + pieza de trabajo) de la mesa de trabajo es de **160 kg**.

Descripción del producto y servicio

Utilización reglamentaria

La mesa de trabajo ha sido concebida para alojar las siguientes sierras estacionarias de Bosch (última actualización **2026.01**):

- EXCM341-305GD (3 601 M23 8..)
- GCM 8 S (3 601 L16 0..)
- GCM 8 SJ (3 601 L16 2..)
- GCM 800 S (3 601 L16 1..)
- GCM 80 SJ (3 601 M19 0..)
- GCM 800 SJ (3 601 M19 0..)
- GCM 8 SJL (3 601 M19 1..)
- GCM 8 SDE (3 601 M19 2..)
- GCM 10 (0 601 B20 0..)
- GCM 10 J/GCM 10 M (3 601 M20 2..)
- GCM 10 S (0 601 B20 5..)
- GCM 10 SD (0 601 B22 5..)
- GCM 10 GDJ (3 601 M27 0..)
- GCM 12 (0 601 B21 0..)
- GCM 12 SD (0 601 B23 5..)
- GCM 12 SDE (3 601 M23 1..)
- GCM 12 GDL (3 601 M23 6..)
- GCM 350-216 (3 601 M49 0..)
- GCM 350-254 (3 601 M22 6..)
- GCM 18V-216 D (3 601 M51 0..)
- GCM 18V-216 DC (3 601 M47 0..)
- GCM 18V-254 D (3 601 M51 1..)
- GCM 18V-305 GDC (3 601 M43 0..)

- GTM 12 (3 601 M15 0..)
- GTM 12 JL (3 601 M15 0..)

La mesa de trabajo, en combinación con la herramienta eléctrica, ha sido concebida para cortar a longitud tablas y perfiles.

Componentes principales

La numeración de los componentes representados hace referencia a las figuras de las páginas de gráficos que aparecen al inicio de las instrucciones.

- (1) Soporte de la pieza de trabajo
- (2) Prolongación de la mesa
- (3) Pomo de fijación de la prolongación de la mesa
- (4) Pomo de fijación del tope longitudinal
- (5) Tope longitudinal
- (6) Juego de alojamiento
- (7) Pomo de fijación del soporte de la pieza de trabajo
- (8) Pomo de fijación del juego de alojamiento
- (9) Pie ajustable en altura
- (10) Tornillo de cerradura M6 × 46
- (11) Tornillo de cabeza hexagonal para sujeción M8 × 38 (fijación de la herramienta eléctrica)
- (12) Arandela
- (13) Arandela de seguridad
- (14) Pasador de seguridad
- (15) Contratuerca
- (16) Tuerca desplazable
- (17) Tornillo de ajuste del juego de alojamiento

Datos técnicos

Mesa de trabajo		GTA 2600
Número de artículo		3 601 M12 3..
Longitud de la mesa de trabajo sin la prolongación de la mesa	mm	1265
Longitud de la mesa de trabajo con la prolongación de la mesa	mm	2615
Altura de la mesa de trabajo	mm	855
Capacidad de carga máx. (herramienta eléctrica + pieza de trabajo)		
sin prolongación de la mesa		
- Juegos de alojamiento	kg	160
con prolongación de la mesa		
- juegos de alojamiento	kg	110
- por prolongación de mesa	kg	25
Peso	kg	18,7

Montaje

Suministro de serie



Observe al respecto la representación del volumen de suministro al principio de las instrucciones de servicio.

Antes de montar la mesa de trabajo compruebe si se han suministrado todas las partes que a continuación se detallan:

Núm.	Descripción	Cantidad
	Mesa de trabajo GTA 2600	1
(6)	Juego de alojamiento	2
(8)	Pomo de fijación del juego de alojamiento	2
(1)	Soporte de la pieza de trabajo	2
(5)	Tope longitudinal	2
Juego de piezas de sujeción integrado por:		
(10)	Tornillo de cerradura M6 × 46	2
(11)	Tornillo de cabeza hexagonal para sujeción M8 × 38	4
(12)	Arandela	4
(13)	Arandela de seguridad	4
(4)	Pomo de fijación del tope longitudinal	2

Herramientas necesarias que no se suministran con el aparato:

- Destornillador de estrella
- Llave para tuercas, ajustable

Montaje de la mesa de trabajo

Saque cuidadosamente del embalaje todas las partes suministradas.

Desembale las piezas completamente.

Montaje de la mesa de trabajo (ver figuras A1-A2)

- Coloque la mesa de trabajo en el suelo con las patas hacia arriba.
- Presione el pasador de seguridad (14) hacia dentro y gire la pata hacia arriba, hasta que el pasador de seguridad vuelva a encastrar de forma audible. Repita este paso de trabajo con las otras tres patas.
- Voltee la mesa de trabajo a la posición de trabajo. Asegúrese de que la mesa de trabajo se encuentra estable y que todos los pasadores de seguridad están encastrados.

Un pie ajustable en altura (9) le ayuda en alinear la mesa de trabajo.

- Suelte la contratuerca (15) y atornille el pie hacia dentro o hacia fuera, hasta que la mesa de trabajo esté nivelada y las cuatro patas descansen en el suelo.

Montaje del tope longitudinal y del soporte de la pieza de trabajo (ver figuras B1-B2)

- Atornille el tope longitudinal **(5)** con la ayuda del tornillo **(10)** y del pomo de fijación **(4)** con el soporte de la pieza de trabajo **(1)**.
- Coloque el soporte de la pieza de trabajo **(1)** en la prolongación de la mesa **(2)**.
- Para bloquear el soporte de la pieza de trabajo, apriete el pomo de fijación **(7)**.
- Repita estos pasos con el segundo soporte de la pieza de trabajo.

Preparación de la mesa de trabajo

Preparación de juegos de alojamiento (ver figuras C1-C4)

- Atornille el pomo de fijación **(8)** en el correspondiente orificio del juego de alojamiento **(6)**.
- Mida la distancia **x** entre los orificios de montaje de su herramienta eléctrica.
- Posicione los juegos de alojamiento **(6)** en el centro de la mesa de trabajo y a la distancia adecuada **x** entre ellos.
- Apriete firmemente los pomos de fijación **(8)**. De este modo, los juegos de alojamiento quedan firmemente posicionados en la mesa de trabajo.

Fijación de la herramienta eléctrica sobre los juegos de alojamiento (ver figura D)

- Ponga la herramienta eléctrica en la posición de transporte. Indicaciones respecto a la posición de transporte se encuentran en las instrucciones de servicio de la respectiva herramienta eléctrica.

- Posicione las tuercas desplazables **(16)** en los juegos de alojamiento para que coincidan con los orificios de montaje de la herramienta eléctrica.

Nota: Gracias a la ranura transversal del juego de fijación **(6)** también se pueden fijar herramientas eléctricas con orificios de montaje desplazados.

- Atornille el juego de fijación **(6)** y la herramienta eléctrica con los tornillos de cabeza hexagonal **(11)**, las arandelas de seguridad **(13)** y las arandelas **(12)** del juego de fijación.

Operación

Instrucciones para la operación

En todo momento sujete con firmeza la pieza de trabajo, especialmente el tramo que sea más largo y pesado. Una vez dividida la pieza, el centro de gravedad puede modificarse en tal medida que la mesa de trabajo llegue a volcar.

No sobrecargue la mesa de trabajo. Siempre tenga en cuenta la capacidad de carga máxima de la mesa de trabajo.

Preparación del soporte de la pieza de trabajo

En las piezas de trabajo largas deberá apoyarse correspondientemente su extremo libre.

Prolongar la mesa de trabajo (ver figuras E1-E2)

La mesa de trabajo puede prolongarse por ambos lados.

- Coloque su pieza de trabajo larga en la mesa de aserrar de la herramienta eléctrica.
- Suelte el pomo de fijación **(3)** y tire de la prolongación de la mesa **(2)** hacia fuera hasta la distancia deseada.
- Apriete de nuevo el pomo de fijación **(3)**.
- Afloje el pomo de fijación **(7)** y ajuste la altura del soporte de la pieza de trabajo **(1)** de tal modo, que su pieza de trabajo quede recta.
- Apriete de nuevo el pomo de fijación **(7)**.

Serrado de piezas de trabajo de igual longitud (ver figura F)

Para un corte fácil de piezas de trabajo de igual longitud, puede usar el tope longitudinal **(5)** (accesorio).

- Suelte el pomo de fijación **(4)** y posicione el tope longitudinal **(5)** a la distancia deseada de la hoja de sierra de la herramienta eléctrica.
- Apriete de nuevo el pomo de fijación **(4)**.

Comprobación y reajuste del ajuste básico

- Retire la herramienta eléctrica de los juegos de alojamiento.

Si la mesa de trabajo ha estado sometida a un uso intenso, deberá verificarse y reajustarse, dado el caso, el ajuste básico para garantizar un funcionamiento seguro. Para ello se requiere cierta experiencia y la correspondiente herramienta especial.

Ajuste del soporte del juego de alojamiento (ver figura G)

El soporte, que fija el juego de alojamiento **(6)** con la ayuda del pomo de fijación **(8)** en la mesa de trabajo, eventualmente se debe ajustar después de un uso intensivo de la mesa de trabajo.

- Gire el juego de alojamiento **(6)**.
- Gire el tornillo de ajuste **(17)** **en sentido horario**, si el juego de alojamiento no se puede fijar en la mesa de trabajo a pesar de haber apretado firmemente el pomo de fijación **(8)**.
Gire el tornillo de ajuste **(17)** **contra el sentido horario**, si el juego de alojamiento no calza al mismo tiempo en ambos carriles (delantero y trasero) de la mesa de trabajo.
- Compruebe el correcto asiento del juego de alojamiento y repita el ajuste si es necesario.
- Repita los pasos de trabajo con el segundo juego de alojamiento.

Mantenimiento y servicio

Servicio técnico y atención al cliente

México

Robert Bosch, S. de R.L. de C.V.
Calle Robert Bosch No. 405

C.P. 50071 Zona Industrial,
Toluca – México, RFC: RBO910102QJ9
Tel.: (52) 55 528430-62
Tel.: 800 6271286

España

Tel. Asesoramiento al cliente: 902 531 553

El enlace a nuestras direcciones de servicio y condiciones de garantía se encuentra en la última página.

Para cualquier consulta o pedido de piezas de repuesto es imprescindible indicar el nº de artículo de 10 dígitos que figura en la placa de características del producto.

Eliminación

Las mesas de trabajo, los accesorios y los embalajes deberán someterse a un proceso de reciclaje respetuoso con el medioambiente.

Servicekontakte
Service Contacts
Contacts de Service
Contactos de Servicio



<https://www.bosch-pt.com/serviceaddresses>

Garantiebedingungen
Guarantee Conditions
Conditions de Garantie
Condiciones de Garantía



<https://www.bosch-pt.com/guarantee/202601>